

Diese Zeichnung ist urheberrechtlich geschützt. Ohne unsere vorherige Zustimmung darf sie weder ververvielfältigt noch Dritten zugänglich gemacht werden. Wir behalten uns die Rechte vor, auch für den Fall der Patentierung nach Gabe nachweisungsprüfung.

This drawing is strictly our property. Don't duplicate or gain access third-party without our prior agreement. All rights reserved. Also for patent by conformity inspection.

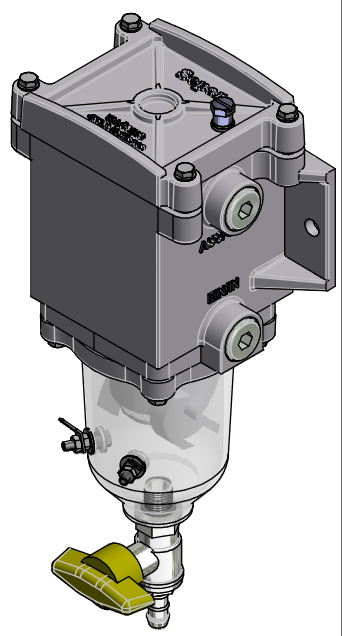
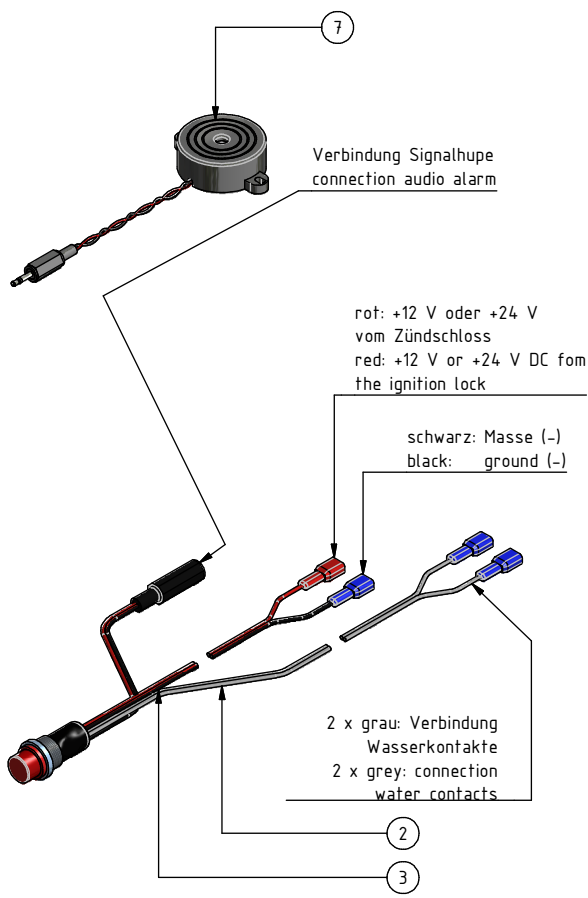

Pos.	Art.-Nr.	Bezeichnung
1	063400	Signallupe 12/24 V
2	063090	Wasserstandsanzeige 12 V
3	063091	Wasserstandsanzeige 24 V

Titel / label

Anschlussplan für Wasseranzeige connection plan water level sensor

Eigentümer / owner



Willibrord Lösung
Filterproduktion GmbH
Am Walzwerk 2 • 45527 Hattingen

erstellt von / created by Klems	geprüft von / checked by Klems	Prüfdatum / check date 12.08.2013	Zeichnungstyp / drawing type Anschlussplan
Werkstoff / material	Masse / weight	Allgemeintol. / general tolerances DIN ISO 2768 mK	Artikelnummer / article number 063090 (12 V) 063091(24 V)
Maßstab / scale 1 : 5	Blatt / page 1 von 1	Format / format A4	Oberfläche / surface DIN EN ISO 1302
		Zeichnungsnr. / drawing no.	Revision